

ICE 35, ICE 45, ICE 55

Guide d'installation et d'utilisation

531611-1_D



HUMMINBIRD®

**ICE Flasher
Series**

MERCI!

Merci d'avoir choisi Humminbird®, le chef de file dans le domaine des détecteurs de poissons aux États-Unis. Humminbird® a bâti sa réputation en concevant et en fabriquant des équipements marins de haute qualité totalement fiables.

Votre appareil Humminbird® a été conçu pour être utilisé sans souci, dans toutes les conditions, même dans les milieux marins les plus hostiles. Dans l'éventualité peu probable où votre appareil Humminbird® aurait besoin de réparations, nous proposons une politique de service après-vente exclusif et gratuit pendant deux ans après l'achat, puis à un taux raisonnable après la deuxième année. Pour plus de détails, reportez-vous à la section Garantie de ce guide.

Nous vous invitons à lire attentivement ce guide d'installation et d'utilisation pour profiter pleinement de toutes les fonctions et applications de votre appareil Humminbird®. Vous pouvez joindre notre Centre de ressources clientèle au **1-800-633-1468**, ou visiter notre site Web au **www.humminbird.com**.

AVERTISSEMENT! *Cet appareil ne doit en aucun cas être utilisé comme instrument de navigation pour prévenir les collisions, l'échouage, les avaries ou les blessures. La profondeur de l'eau risque de varier trop rapidement quand le bateau est en mouvement pour vous laisser le temps de réagir. Avancez toujours très lentement si vous soupçonnez la présence de haut-fonds ou d'obstacles submergés.*

AVERTISSEMENT! *La réparation et le démontage de cet appareil électronique ne doivent être effectués que par un personnel d'entretien agréé. Toute modification du numéro de série ou tentative de réparation par un personnel non agréé entraîne l'annulation de la garantie.*

AVERTISSEMENT! *Ce produit contient des produits chimiques reconnus par l'état de la Californie comme pouvant causer le cancer et/ou d'autres toxicités reproductives.*

TABLE DES MATIÈRES

Fonctionnement du sonar	1
Fonctionnement des Ice Flashers	4
Présentation de l'installation	5
Assemblage du socle de l'Ice Flasher	6
1. Assemblage des bornes de rangement du transducteur	6
2. Assemblage du socle et de la poignée	7
3. Assemblage de la tête de commande et de la poignée	8
Assemblage de l'Ice Flasher	9
1. Raccordement du cordon d'alimentation	9
2. Chargement et installation de la batterie	9
3. Assemblage du sac de transport (ICE 45/55 uniquement).....	11
Installation du transducteur	12
1. Vérification du transducteur avant l'installation	12
2. Assemblage du transducteur et du flotteur	12
3. Raccordement du câble du transducteur	14
4. Entreposage du transducteur	15
Essais et fin de l'installation	16
Mise en route – Utilisation de l'ICE 35/45/55 Flasher	17
Mise en marche de la tête de commande.....	18
Simulateur	18
Les éléments sur le cadran du Flasher	18
Les éléments affichés sur l'écran	20
Touches de fonction	20
Cadran d'alimentation/échelle	21
Cadran de sélection	22
Zoom	23

Gain	24
Réjection du bruit	25
Faisceau.....	26
Couleur (ICE 55 uniquement)	27
Palette 1 (ICE 35/45/55).....	27
Palette 2 (ICE 55 uniquement)	28
Palette 3 (ICE 55 uniquement)	29
Cible (ICE 55 uniquement)	30
Touches de fonction à double mode	31
Entretien	32
Entretien de l'Ice Flasher	32
Entretien du transducteur	32
Dépannage	33
L'Ice Flasher ne démarre pas	33
Aucun relevé du fond n'est affiché	33
Affichage discontinu de la profondeur en eaux peu profondes	33
Disparition lente de l'image, perte de netteté à l'écran	33
Garantie limitée de (2) ans	34
Politique de service de Humminbird®	35
Comment retourner l'appareil pour réparation	36
Caractéristiques techniques	37
Comment communiquer avec Humminbird®	40

REMARQUE : Certaines fonctions traitées dans ce manuel exigent un achat distinct, d'autres fonctions n'étant offertes que pour certains modèles. Lisez attentivement le guide pour connaître toutes les capacités du modèle que vous utilisez. Vous pouvez visiter notre site Web www.humminbird.com pour commander ces accessoires en ligne ou prendre contact avec notre Centre de ressources clientèle au **1-800-633-1468**.

FONCTIONNEMENT D'UN SONAR

La technologie du sonar repose sur les ondes acoustiques. L'émetteur de poissons ICE Flasher Series utilise un sonar pour déterminer la structure, la composition du fond, ainsi que la profondeur à la verticale directe du transducteur. Votre détecteur de poissons ICE Flasher Series est constitué de deux composants : la tête de commande et le transducteur. La tête de commande comprend un émetteur et un récepteur, les commandes utilisateur et un écran. Le transducteur est suspendu sous la surface de l'eau, sous la glace; il convertit l'énergie électrique de l'émetteur en impulsions mécaniques ou en ondes acoustiques. Le transducteur reçoit aussi les ondes acoustiques réfléchies, les convertit en signaux électriques qui s'affichent sur le cadran du Flasher.

REMARQUE : *Le transducteur doit être submergé dans l'eau pour la fiabilité de la détection. Le socle du transducteur doit être à niveau avec le fond de la couche de glace, ou pendre légèrement en dessous du fond de la couche de glace.*

L'émetteur de poissons ICE Flasher Series émet un signal acoustique et détermine la distance d'un objet en calculant le temps mis par l'onde acoustique pour revenir au point de départ après avoir été réfléchi sur un objet. L'appareil utilise alors le signal ainsi réfléchi pour déterminer la profondeur, la taille et la composition de l'objet.

Le sonar est très rapide. Une onde acoustique peut se propager de la surface jusqu'à une profondeur de 70 m (240 pi) et être renvoyée en moins d'un quart de seconde.

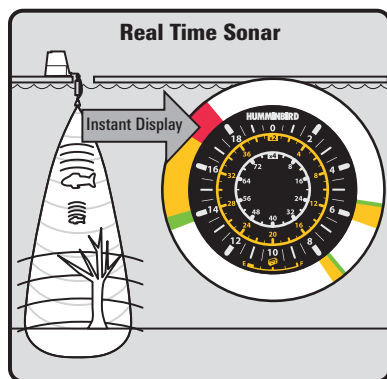

Le terme SONAR est un acronyme de l'expression anglaise « SOund and NAVigation Ranging ». La technologie sonar utilise des impulsions acoustiques précises (les échos ou « pings ») émises dans l'eau dans un faisceau en forme d'une goutte d'eau. Les impulsions acoustiques sont réfléchies sous forme d'écho par le fond et par les objets dans l'eau, et notamment les poissons et les autres éléments submergés. Les signaux réfléchis, ou échos, sont représentés par des traits colorés sur le cadran du Flasher.

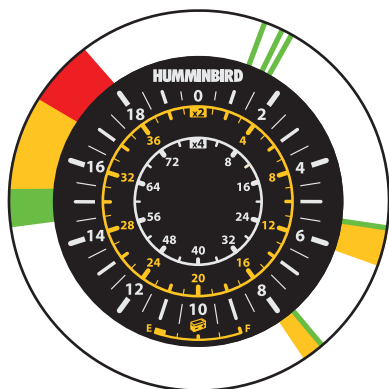

Une fois tous les échos visualisés dans le faisceau, une palette multicolore permet d'interpréter les échos sonar sur le cadran du Flasher. L'émetteur de poissons ICE Flasher Series calcule la profondeur et l'intensité des signaux échos réfléchis par le fond, les poissons et une structure.

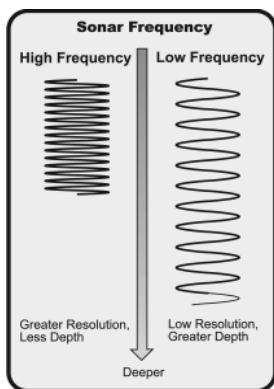

Les impulsions acoustiques sont transmises à diverses fréquences, selon l'application. L'émetteur de poissons ICE Flasher Series vous permet de choisir la fréquence et la couverture assurée par le sonar. La fréquence 455 kHz assure une couverture étroite mais à plus grande définition. La fréquence 240 kHz assure une couverture élargie et un bon équilibre entre résolution et rendement en profondeur.

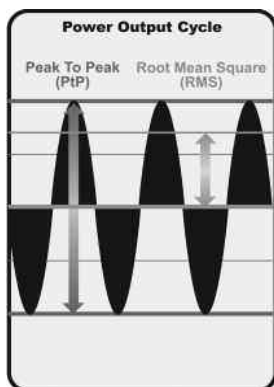

La puissance de sortie est la quantité d'énergie produite par l'émetteur sonar. Elle est généralement mesurée en utilisant deux méthodes :

- La valeur efficace mesure la puissance de sortie pendant tout le cycle de transmission.
- La méthode de mesure crête à crête mesure la puissance de sortie aux pics les plus élevés. Une plus grande puissance de sortie permet à l'appareil de détecter de plus petits objets de plus grandes distances, de surmonter le bruit et de fonctionner à une portée verticale accrue.

DUAL BEAM

Ice transducer

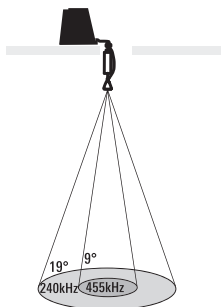

❖ 19 Degree Total Coverage

❖ Bottom Coverage = 1 x Depth

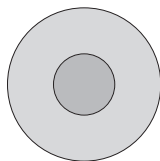

L'détecteur de poissons ICE Flasher Series utilise un sonar à double fréquence sélectionnable avec une zone de couverture étendue. La double fréquence sélectionnable permet de choisir entre deux faisceaux; ceux-ci couvrent le fond à haute définition. Le faisceau central de 9 degrés fournit la meilleure définition, le faisceau de 19 degrés assurant une couverture élargie. La portée verticale dépend de plusieurs facteurs tels que la dureté du fond, les conditions de l'eau et l'installation du transducteur. La double fréquence sélectionnable est idéale dans des conditions très diverses, pour la pêche en eau peu profonde à très profonde, en eau douce ou salée.

FONCTIONNEMENT DES ICE FLASHERS

Même si la partie sonar de l'détecteur de poissons ICE Flasher Series est identique à celle des autres têtes de commande Humminbird®, le signal écho est ici affiché différemment. L'écran ACL de l'ICE Flasher Series repose sur le modèle d'affichage analogique original et représente les événements qui se produisent en dessous du transducteur au moment précis où ils interviennent. Le cadran du Flasher affiche une palette multicolore pour indiquer des signaux échos d'intensité faible à élevée, le rouge indiquant une forte intensité et le vert une faible intensité. Pour obtenir de plus amples renseignements à ce sujet, reportez-vous à la section *Palettes de couleur*.

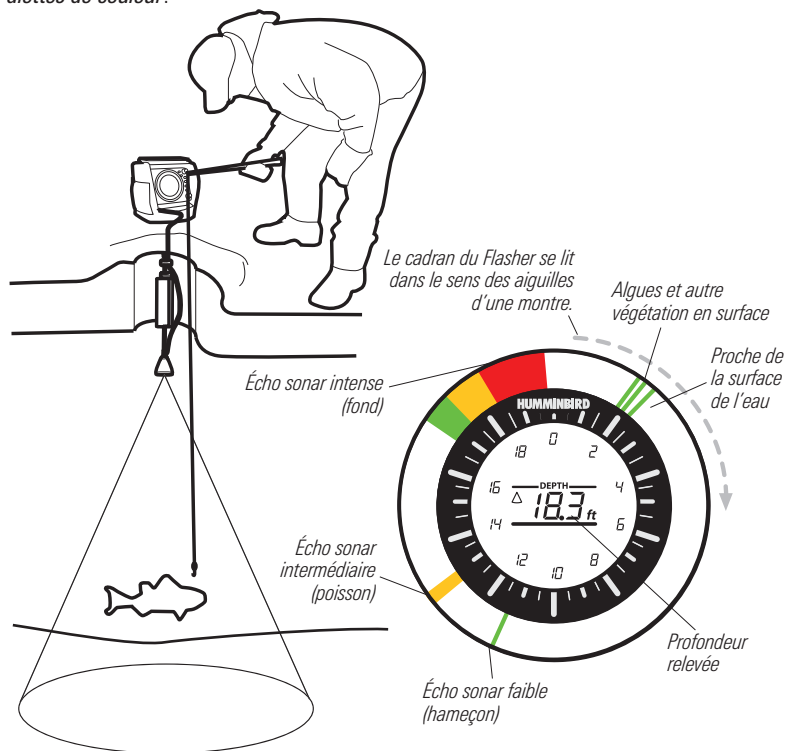

Lorsque les poissons nagent dans la zone sous le transducteur, le nouveau signal sonar reçu s'affiche immédiatement sur le cadran du Flasher. L'écho sonar, en fonction de la taille du poisson et sa proximité au transducteur, est représenté par un signal faible, moyen ou intense.

Dans l'exemple ci-dessus, l'écho sonar réfléchi par l'hameçon est représenté par un signal faible (vert), le poisson par un signal moyen (jaune) et la composition du fond par un signal fort (rouge). Lorsque le poisson nage en direction du hameçon, cette activité est visualisée instantanément sur le cadran du Flasher. L'affichage actif indique en outre que l'ICE 45/55 Flasher lit la profondeur entre 5,5 mètres (18,3 pieds) et le fond.

PRÉSENTATION DE L'INSTALLATION

Avant d'entreprendre l'installation, nous vous suggérons de lire attentivement ces instructions pour tirer parti de tous les avantages de l'appareil détecteur de poissons ICE Flasher Series. Assemblez la tête de commande en premier, avant de monter et d'installer le transducteur. Après l'installation de ces deux composants, testez l'installation finale avant d'utiliser l'détecteur de poissons ICE Flasher Series.

Assurez-vous que la tête de commande de l'ICE Flasher Series dispose des éléments suivants :

- Tête de commande ICE Flasher Series
- Socle portable et poignée
- Cordon d'alimentation, batterie avec chargeur et visserie
- Sac de transport du Flasher (ICE 55 uniquement)

Le transducteur doit également disposer des éléments suivants :

- Transducteur de pêche sous glace avec câble de signalisation de 2,4 mètres (8 pieds)
- Flotteur, câble de fixation de 12 mètres (40 pieds) et pince de fixation
- Serre-câbles.

En plus de la visserie fournie, il vous faut un tournevis à tête plate et cruciforme pour l'installation et l'utilisation.

ASSEMBLAGE DU SOCLE DE L'ICE FLASHER SERIES

Effectuez ces étapes fonctionnelles en suivant les instructions de chaque section numérotée pour monter le socle de l'ICE Flasher Series :

1. Assemblage des bornes de rangement du transducteur
2. Assemblage du socle et de la poignée
3. Assemblage de la tête de commande sur le socle et la poignée

1. Assemblage des bornes de rangement du transducteur

Suivez cette procédure pour installer les bornes de fixation du câble de transducteur.

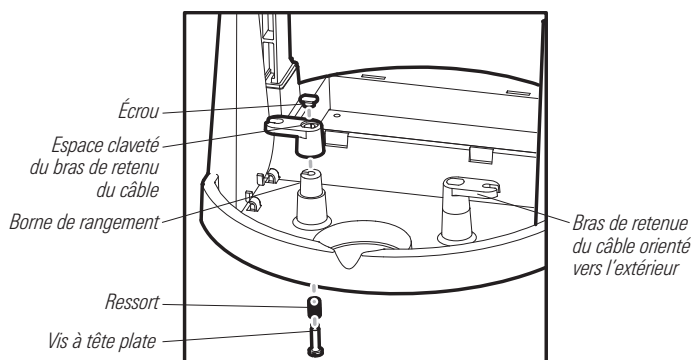

1. Faites glisser le ressort sur chaque vis à tête plate et mettez-les de côté.
2. Insérez un écrou dans l'espace claveté de chaque bras de retenue du câble. Enfoncez l'écrou de façon à le faire affleurer à la surface du bras de retenue du câble.
3. Faites glisser un bras de retenue du câble sur une borne de rangement, en orientant le bras vers l'extérieur.
4. Maintenez le bras de retenue du câble en place et mettez le socle à l'envers.
5. Lâchez la vis munie de son ressort dans la partie arrière de la borne de rangement. Enfoncez la vis et serrez en utilisant un tournevis à tête plate.
6. Répétez les étapes 2 à 5 pour le deuxième bras de retenue du câble.

2. Assemblage du socle et de la poignée

In this procedure, you will install the handle onto the base, and attach the tie-down straps that will be used to secure the battery to the base in a later procedure.

1. Installez la poignée sur le socle de façon à orienter la partie recourbée de la poignée vers la partie arrière du socle, en direction du logement de la batterie. Utilisez les quatre vis n° 8-32 x 7/16 po (fournies), à raison de deux par côté, pour fixer la poignée à la base (voir les illustrations *Installation de la poignée sur la base et Insertion de la poignée*). **Serrez la vis à la main seulement!**

Installation de la poignée sur le socle

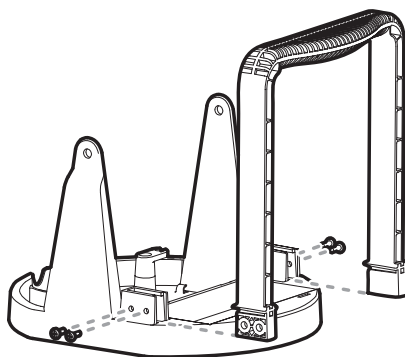

Insertion de la poignée

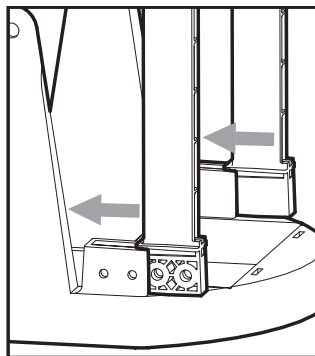

REMARQUE : La poignée est clavetée et ne s'adapte au socle que dans un seul sens.

2. Mettez le socle à l'envers et enflez les deux sangles de batterie (fournies) depuis la base du socle à travers les trous des sangles de part et d'autre du logement de batterie (voir l'illustration *Fixation des sangles de la batterie*).

Fixation des sangles de la batterie

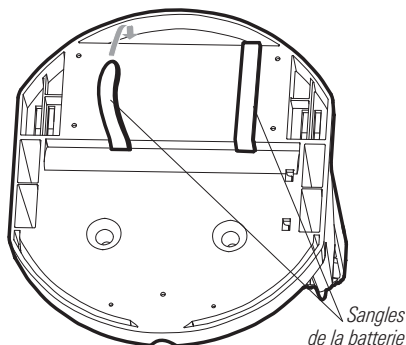

3. Assemblage de la tête de commande sur le socle et la poignée

Suivez cette procédure pour installer la tête de commande de l'ICE Flasher Series sur l'ensemble socle/poignée.

1. Placez la tête de commande sur le support de cardan situé sur le socle.
2. Placez les rondelles noires de 2,5 cm conformément à la figure; puis enfiler la molette de cardan à travers le support et les rondelles dans le boîtier. Serrez la molette de cardan pour attacher la tête de commande de l'ICE Flasher Series sur le support.
3. Répétez l'étape 2 pour l'autre côté.

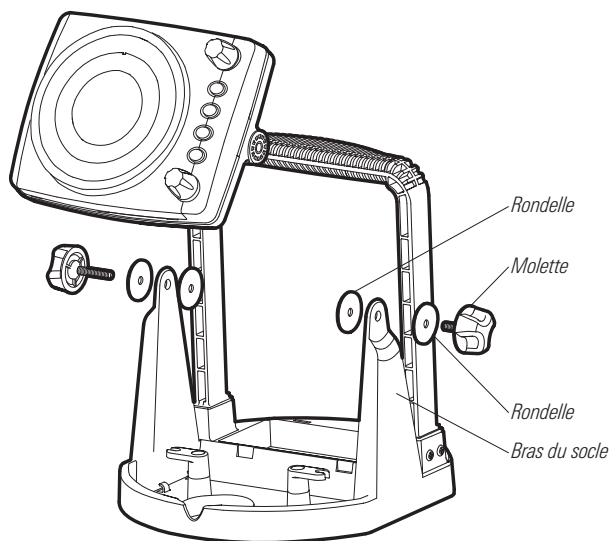

ASSEMBLAGE DE L'ICE FLASHER SERIES

Suivez cette procédure pour connecter le cordon d'alimentation à la tête de commande et installez l'ensemble socle/poignée dans le sac de transport.

1. Branchement du cordon d'alimentation

1. Insérez le cordon d'alimentation dans la partie arrière de la tête de commande. Les fentes des fiches sont clavetées afin de prévenir une installation inversée.

2. Charge et installation de la batterie

1. Chargez la batterie à fond à l'aide du chargeur fourni. La batterie se charge normalement en 8 heures en continu, mais cela peut varier selon la configuration choisie. Le témoin du chargeur passe au vert pour indiquer que la batterie est à pleine charge.

REMARQUE : La batterie et le chargeur ne sont pas inclus avec certains modèles internationaux.

REMARQUE : Le chargeur de batterie indique la mise en charge en utilisant un voyant jaune. Sur certains modèles, ce voyant se rapproche plus de l'orange que du jaune. Dans ce cas, la batterie continue de se charger normalement et la mise en charge doit se poursuivre tant que le témoin n'est pas passé au vert.

MISE EN GARDE! Ne tirez pas sur les câbles de la batterie ou du chargeur en tentant de les brancher ou de les débrancher des bornes de la batterie. Il vaut mieux enfoncer ou tirer délicatement sur les bornes à fourche. Si le connecteur paraît trop serré, appliquez un léger mouvement oscillant pour faire glisser le connecteur à fourche sur la borne.



2. Centrez la batterie au dessus du coussin d'étanchéité.



REMARQUE : Ne branchez PAS encore le câble d'alimentation à la batterie. Attendez jusqu'au moment de la pêche pour brancher le câble d'alimentation de la batterie.

- Dégagez les sangles de fixation du logement de la batterie pour que celle-ci soit facile d'accès.
- Maintenez le coussin d'étanchéité et la batterie ensemble et faites les glisser dans le logement de la batterie. Vérifiez le bon ajustement de la borne à fourche à gauche du logement de la batterie, et du coussin d'étanchéité autour des bords du logement.

Installation de la batterie

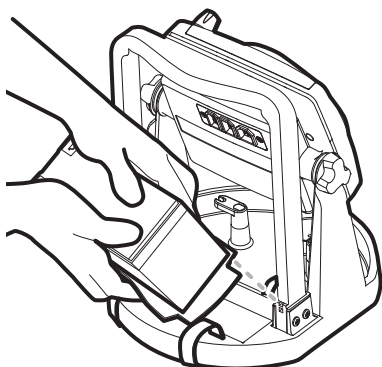

Fixation de la batterie

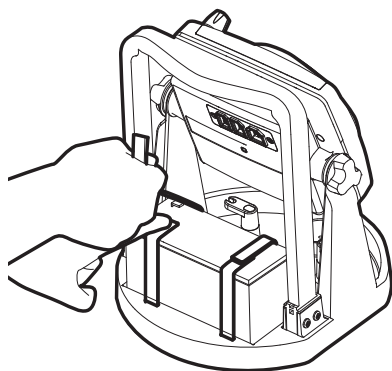

- Tirez les deux sangles de batterie par-dessus la batterie, et reliez les deux extrémités de chaque sangle au sommet. Veillez à bien tirer les sangles autour de la batterie; la batterie doit être bien stable dans son logement.
- Faites glisser l'adaptateur de borne de batterie sur chaque borne à fourche.

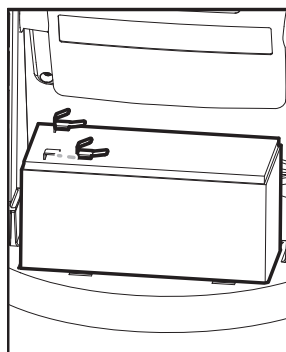

REMARQUE : L'adaptateur de borne de batterie permet d'alimenter la tête de commande et de la charger en même temps.

3. Assemblage du sac de transport (ICE 45/55 uniquement)

Suivez cette procédure pour installer l'ICE 55 Flasher dans le sac de transport. Le sac de transport n'est pas fourni avec les ICE 35/45 Flashers.

1. Tirez sur la fermeture à glissière pour dégager la partie avant du sac de transport.
2. Introduisez l'ensemble socle/poignée dans le sac de transport en orientant le cadran du Flasher vers l'extérieur du sac de transport. Tirez le sac sur un épaulement de la poignée à la fois pour obtenir les meilleurs résultats.
3. Ajustez le sac de façon à pouvoir saisir facilement la poignée à travers le tissu depuis la partie supérieure externe du sac de transport.

Installation du socle
dans le sac

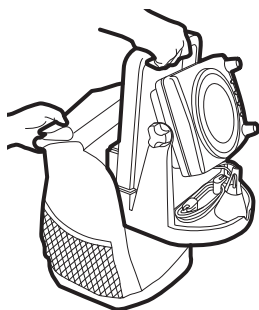

Tirer le sac par-dessus
la poignée

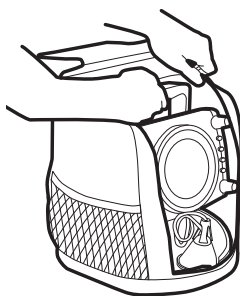

Transport
du sac

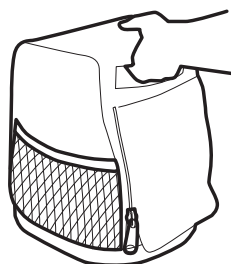

INSTALLATION DU TRANSDUCTEUR

Effectuez ces étapes fonctionnelles en suivant les instructions de chaque section numérotée pour installer le transducteur.

1. Essai du transducteur
2. Assemblage du transducteur et du flotteur
3. Branchement du câble

1. Essai du transducteur avant l'installation

Testez le transducteur avant l'installation pour vous assurer qu'il n'a subi aucun dégât au cours de l'expédition.

1. Raccordez le transducteur à la tête de commande. Les bornes de raccordement sont clavetées afin de prévenir une installation inversée; vous devez donc veiller à ne pas forcer les connecteurs dans le socle.
2. Lâchez le transducteur dans le trou dans la glace. Si le transducteur fonctionne correctement, le fond est représenté par un trait rouge sur le cadran du Flasher.

AVERTISSEMENT : Assurez-vous de la condition de la couche glacée avant de marcher sur la glace.

2. Assemblage du transducteur et du flotteur

Suivez cette procédure pour assembler le transducteur et le flotteur.

Fixation du flotteur au câble de fixation

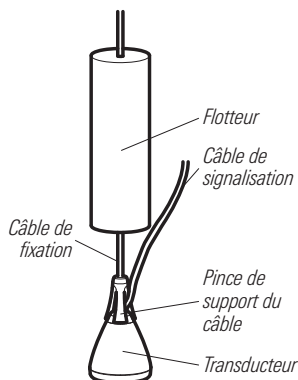

1. Enfillez le câble de fixation dans la pince avant de fixer le câble au transducteur.
2. Fixez le flotteur du transducteur au câble de fixation en faisant glisser celui-ci dans la fente du flotteur.

REMARQUE : La fixation du flotteur est facultative. Vous pouvez également utiliser les bornes de rangement pour maintenir le câble de fixation en place.

Enfiler le câble à travers la pince de support



3. Positionnez le flotteur de façon submerger le transducteur dans l'eau immédiatement sous la glace.

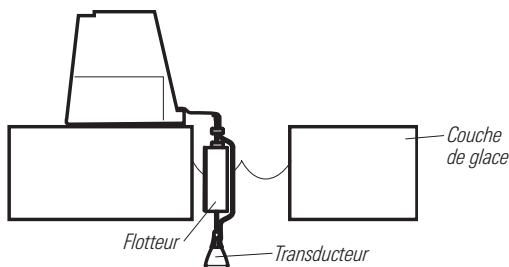

REMARQUE : Le transducteur doit être submergé dans l'eau pour la fiabilité de la détection. La partie inférieure du transducteur doit être à niveau avec le fond de la couche de glace ou pendre légèrement en dessous du fond de la couche de glace.

Fixation des serre-câbles

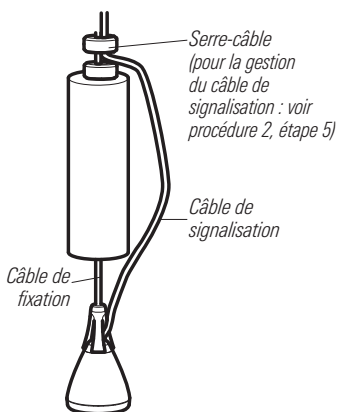
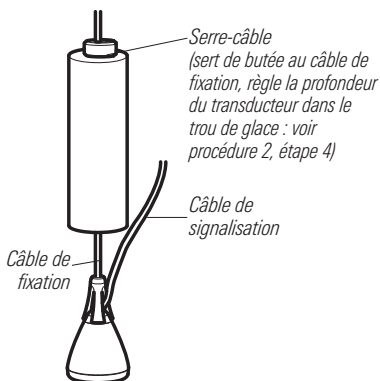

4. Après avoir déterminé la position du flotteur, placez l'un des serre-câbles sur le câble de fixation, au-dessus du flotteur. Utilisez le petit trou intérieur du câble de fixation pour bloquer le mouvement du flotteur et maintenir la position du transducteur sous la glace. Vérifiez la tension du le câble de fixation : le transducteur doit pendre à la verticale (voir l'illustration).

Serre-câble

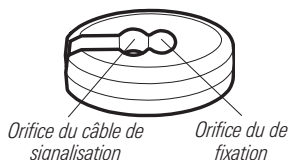

5. Pour maintenir les câbles de fixation et de signalisation réunis au-dessus de la butée du flotteur, fixez une pince de gestion des câbles (fournie) au câble de fixation (en utilisant le petit trou intérieur) et le câble de signalisation (grand trou extérieur). Vérifiez l'absence de tension sur le câble de signalisation, car il ne doit pas supporter le poids du transducteur.

3. Raccordement du câble du transducteur

Cette section explique comment raccorder le câble de transducteur à la tête de commande.

REMARQUE : Si un ICE 55 Flasher est utilisé, retirez la tête de commande et le socle du sac de transport en premier.

1. Insérez le câble du transducteur dans la fente de borne appropriée sur la partie arrière de la tête de commande.

REMARQUE : Les fentes sont clavetées afin de prévenir une installation inversée; veillez à ne pas forcer les connecteurs dans le socle.

2. Acheminez le câble de signalisation du transducteur sous la tête de commande, et fixez-le aux pinces à câble sur le socle.

Raccordement à l'détecteur de poissons ICE Flasher Series

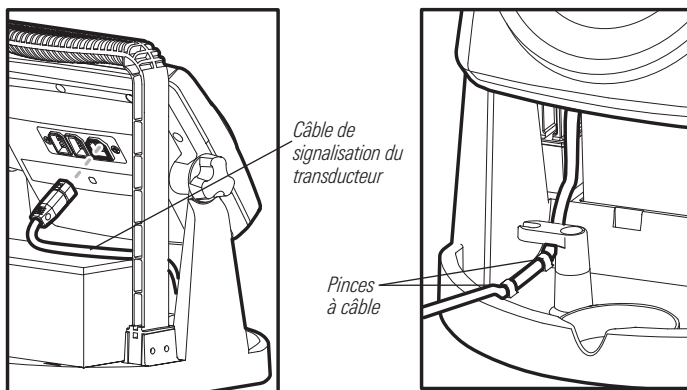

3. Remontez la tête de commande, le socle et le transducteur assemblé dans le sac de transport (ICE 55 uniquement).

4. Rangement du transducteur

Une fois la pêche terminée, rangez le transducteur en tenant compte des recommandations suivantes :

1. Essuyez le câble pour le sécher.
2. Calez le flotteur sous la tête de commande et enroulez le câble autour des bornes de rangement. Rangez le transducteur dans son puits de rangement.

REMARQUE : Il n'est pas nécessaire de détacher le câble du transducteur de la tête de commande pour ranger le transducteur.

MISE EN GARDE! Même si le câble de signalisation du transducteur est conçu pour supporter les très basses températures, rangez-le correctement pour éviter toute contrainte. Veillez à l'enrouler en liasse, sans coudes, et à le ranger hors de portée de la fermeture à glissière dans le sac de transport.

Entreposage du transducteur

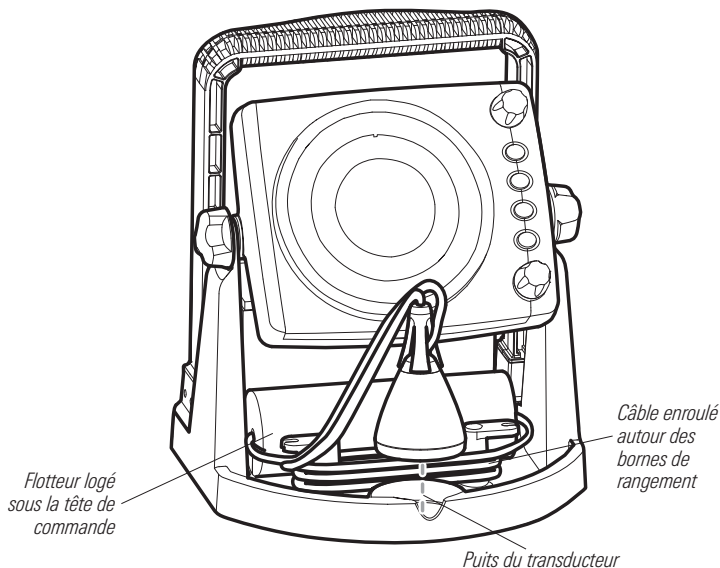

ESSAIS ET FIN DE L'INSTALLATION

Vous devez effectuer un dernier test après avoir assemblé la tête de commande de l'ICE Flasher Series et le transducteur de pêche sous glace et disposé les câbles. Les essais doivent être effectués avec le transducteur dans l'eau.

1. Après avoir raccordé le transducteur à la tête de commande et confirmé le branchement du cordon d'alimentation à la batterie, lâchez le transducteur dans le trou dans la glace pour confirmer son fonctionnement.

AVERTISSEMENT : *Assurez-vous de la condition de la couche glacée avant de marcher sur la glace.*

2. Réglez le cadran d'alimentation/échelle sur A (Auto) ou sur x1 pour démarrer la tête de commande.

REMARQUE : *Si l'appareil ne démarre pas, confirmez le positionnement du connecteur dans la partie arrière de la tête de commande, le branchement du cordon d'alimentation à la batterie et la pleine charge de la batterie.*

3. Si tous les branchements et l'alimentation fonctionnent correctement, la tête de commande Humminbird® passe en fonctionnement Normal, et le fond s'affiche sur l'écran de la tête de commande.
4. Si le fond apparaît sur l'écran avec un relevé de profondeur numérique, l'appareil fonctionne correctement (l'ICE 35 n'affiche le fond que sur le cadran du Flasher).

REMARQUE : *Le transducteur doit être submergé dans l'eau pour la fiabilité de la détection. La partie inférieure du transducteur doit être à niveau avec le dessous de la couche de glace ou pendre légèrement en dessous du fond de la couche de glace*

MISE EN ROUTE - UTILISATION DU DÉTECTEUR DE POISSONS ICE FLASHER SERIES

L'interface de l'ICE Flasher Series est facile à utiliser. La combinaison des touches et des fonctionnalités spéciales permet de contrôler les éléments qui figurent sur le cadran du Flasher et sur l'affichage actif. Reportez-vous aux illustrations suivantes et à *Fonctions des touches* pour plus de détails à ce sujet.

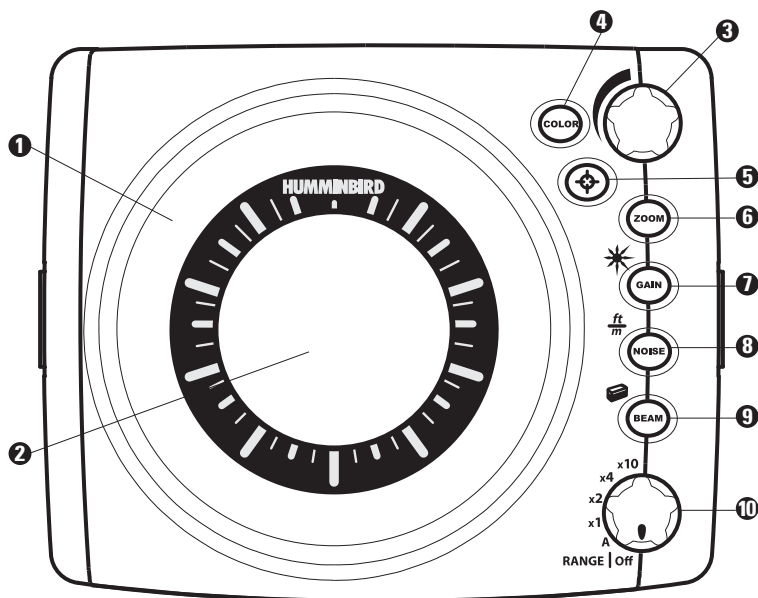

1 Cadran du Flasher

2 Échelle de portée (ICE 35),
affichage actif (ICE 45/55)

3 Cadran de sélection

4 Touche de palette de couleurs (ICE 55)

5 Touche de cible (ICE 55)

Touche de grossissement 6

Touche de gain/rétroéclairage (ICE 45/55) 7

Touche du bruit/unités (ICE 45/55) 8

Touche du faisceau/batterie 9

Cadran d'alimentation/échelle 10

MISE EN MARCHÉ DE LA TÊTE DE COMMANDE

Mettez le ICE 35/45/55 Flasher sous tension en réglant le cadran Range/Off sur une échelle. L'écran de poissons ICE Flasher Series passe immédiatement en fonctionnement Normal, et les échos sonar reçus du fond s'affichent sur le cadran du Flasher.

SIMULATEUR

Passer en mode Simulateur pour apprendre à utiliser le système de pêche ICE Flasher Series avant de l'emporter sur la glace. Le mode Simulateur est un outil très puissant qui simule le fonctionnement sur l'eau en actualisant l'écran en mode aléatoire. Nous vous recommandons de consulter ce guide en vous exerçant en mode Simulateur, car tous les menus de l'appareil fonctionnent en mode normal.

Pour lancer le mode Simulateur, maintenez le cadran de sélection tout en mettant la tête de commande en marche.

Quittez le mode Simulateur en mettant l'ICE 35/45/55 hors tension.

LES ÉLÉMENTS SUR LE CADRAN DU FLASHER

L'écran de poissons ICE Flasher Series utilise un affichage circulaire rétroéclairé et un clavier à plusieurs boutons pour contrôler toutes les fonctions. De plus, plusieurs palettes de couleurs sont disponibles selon le modèle. Les échos sonar reçus sont représentés par des traits colorés sur le cadran du Flasher. Le couleur et l'épaisseur des traits reflètent l'intensité de l'écho sonar ou la taille et la densité de l'objet. De plus, plusieurs palettes de couleurs sont disponibles selon le modèle. Tous les ICE Flasher Series Humminbird® disposent d'une palette multicolore : les échos sonar sont rouge = fort, jaune = moyen et vert = faible. Si vous utilisez un ICE 55 Flasher sophistiqué, vous pouvez choisir 2 palettes de couleurs supplémentaires. La palette de couleurs sélectionnée détermine l'aspect et la signification des traits de couleur particuliers représentés sur le cadran du Flasher.

REMARQUE : L'emplacement d'un objet en relation au transducteur peut influencer son positionnement sur le cadran du Flasher. Par exemple, un gros objet affiche un écho sonar de faible intensité s'il se trouve aux limites externes du faisceau du transducteur, tandis qu'un petit objet au-dessus du faisceau affichera plutôt un écho sonar de forte intensité.

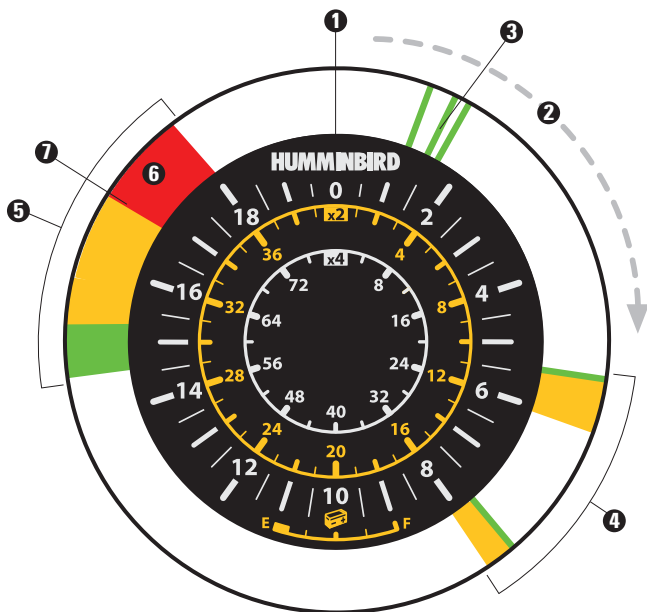

- ❶ **Zéro** : Indique le début du cadran et représente la surface de l'eau, ou le sommet de la colonne d'eau.
- ❷ **Sens de lecture** : Le cadran se lit dans le sens des aiguilles d'une montre. La partie supérieure du cadran du Flasher représente le sommet de la colonne d'eau; la lecture sur la colonne d'eau s'approfondit à mesure qu'on tourne sur le cadran.
- ❸ **Échos sonar proches de zéro** : Ces traits signalent une activité mineure près de la surface de l'eau (bulles d'air, algues ou turbulences).
- ❹ **Échos sonar affichés entre zéro et le fond** : Ces échos sonar peuvent indiquer la présence du hameçon, de l'appât et d'autres poissons nageant la colonne d'eau. La couleur des traits, indiquant l'intensité de l'écho sonar, varie en fonction de la taille et de la densité des objets.
- ❺ **Échos sonar proches du fond** : Les traits des échos sonar proches du fond peuvent indiquer des échos à long temps de montée reçus d'objets tels que la végétation, la boue ou le sable au fond de la colonne d'eau.
- ❻ **Ligne de fond** : Le fond est représenté par un épais trait rouge. Comme le fond est souvent un objet dur, dense, il produit un écho sonar de forte intensité.
- ❼ **Profondeur** : Représentée dans cet exemple à 17 pieds, la profondeur est actualisée en continu; elle peut être relevée à partir du premier trait de l'écho sonar réfléchi du fond.

ÉLÉMENTS AFFICHÉS SUR L’AFFICHAGE ACTIF (ICE 45/55 UNIQUEMENT)

La tête de commande de l’ICE Flasher Series émet un signal acoustique et détermine la distance d’un objet en calculant le temps mis par l’onde acoustique pour revenir au point de départ après avoir été réfléchi sur un objet.

Le transducteur de l’Ice Fishing convertit les signaux sonar à mesure qu’il les reçoit en affichant la profondeur numérique sur l’écran de l’ICE Flasher Series. La profondeur relevée est continuellement mise à jour. Au démarrage, l’appareil affiche la profondeur numérique et les unités de mesure. L’affichage à cristaux liquides (ACL), ou affichage actif, offre une présentation nette, même en plein soleil, en l’éclairant en continu pendant les opérations nocturnes. La figure ci-dessous indique les nombreuses fonctions proposées sur l’affichage actif et l’emplacement de chaque fonction sur l’affichage quand elle est activée.

REMARQUE : La portée verticale efficace dépend de facteurs tels que la dureté du fond, les conditions de l’eau et la façon dont le transducteur a été installé. Les appareils ont normalement une meilleure portée verticale en eau douce qu’en eau salée.

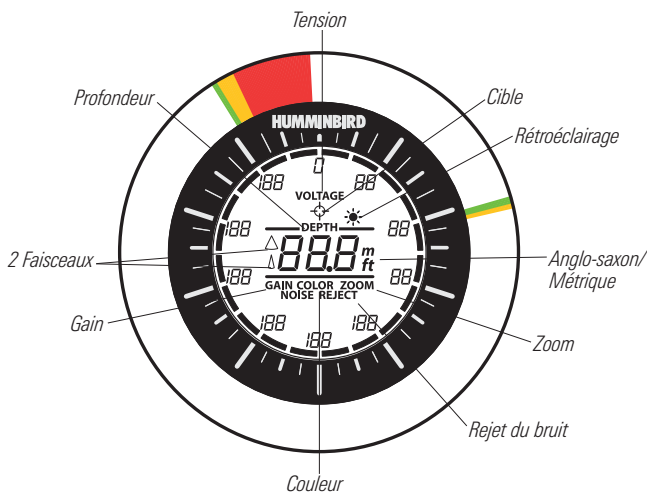

REMARQUE : L’affichage actif n’est disponible que sur les ICE 45/55 Flashers, et certaines fonctions ne sont disponibles que sur l’ICE 55. Lisez entièrement ce manuel pour découvrir les portées du modèle utilisé.

TOUCHES DE FONCTION

L’détecteur de poissons ICE Flasher Series utilise un certain nombre de touches pour contrôler les fonctions d’échelle (Range), de grossissement (Zoom), de gain (Gain), du bruit (Noise), du faisceau (Beam) et des palettes de couleurs (Color). En fonctionnement normal, appuyez sur une touche de fonction telle que Gain, réglez le cadran de sélection pour régler cette fonction et appuyez sur le cadran de sélection pour compléter la sélection.

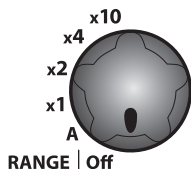

CADRAN D'ALIMENTATION/ÉCHELLE

Utilisez le cadran d'alimentation/échelle pour démarrer la tête de commande de l'ICE Flasher Series et définir l'échelle de profondeur.

1. **Pour démarrer la tête de commande** : Éloignez le cadran d'alimentation/échelle de la position OFF et sélectionnez une plage de profondeur (Range).
2. **Pour définir la plage de profondeur** : Réglez le cadran d'alimentation/échelle sur A, x1, x2, x4, or x10. (A, x1, x2, x4, x10)

Échelle automatique : La sélection A (Automatique) informe l'appareil de choisir automatiquement la meilleure échelle en fonction de la profondeur effective du fond. Le réglage A (Automatique) n'est pas disponible sur l'ICE 35.

Échelles automatiques disponibles (ICE 45 et 55 uniquement)	
0 - 20 ft	10m
0 - 40 ft	20m
0 - 60 ft	30m
0 - 80 ft	40m
0 - 100 ft	60m
0 - 120 ft	80m
0 - 200 ft	100m

Échelle manuelle : La sélection du mode manuel permet de choisir une échelle spécifique. Choisissez par exemple l'échelle manuelle x4 pour relever les échos sonar jusqu'à 40 mètres (ou 80 pieds) de profondeur.

Échelles manuelles		
x1	0 - 20 ft	10m
x2	0 - 40 ft	20m
x4	0 - 80 ft	40m
x10	0 - 200 ft	100m

REMARQUE : L'échelle maximale choisie ne doit pas dépasser la profondeur effective du fond.

Les échelles de portée de l'ICE 35 sont représentées ci-dessous :

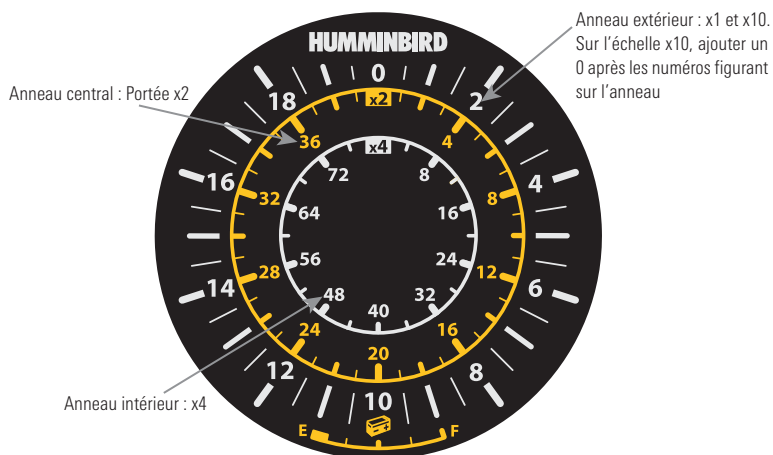

CADRAN DE SÉLECTION

Le cadran de sélection permet de définir les niveaux de nombreuses fonctions sur la tête de commande de l'ICE Flasher Series. Pour utiliser le cadran de sélection : Appuyez sur une touche de fonction telle que Gain. Réglez ensuite le cadran de sélection pour définir le réglage de cette sélection. Appuyez sur le cadran de sélection pour compléter la sélection.

REMARQUE : Si vous réglez le cadran de sélection sans avoir activé d'abord une touche de fonction, la fonction Gain est sélectionnée par défaut.



ZOOM

Quand la fonction Zoom est utilisée, l'détecteur de poissons ICE Flasher Series affiche un grossissement 2x de la zone choisie. La vue ainsi agrandie apparaît sur la partie droite du cadran du Flasher, entre les deux traits bleus. La vue normale s'affiche dans la partie gauche du cadran du Flasher. (2x, Par défaut = Inactif)

1. Appuyez sur la touche Zoom. Deux traits de grossissement bleus s'affichent sur le cadran du Flasher pour indiquer que le cadran du Flasher est en mode Zoom.
2. Réglez le cadran de sélection pour déplacer les traits de grossissement vers la zone à agrandir. La vue ainsi agrandie s'affiche dans la partie droite du cadran du Flasher, entre les deux traits bleus. Sur l'ICE 45/55 Flasher, des repères montrent la zone agrandie sur l'affichage actif.
 - Quittez le mode zoom en activant la touche Zoom.
 - Le mode zoom peut être mis à jour dynamiquement après sa sélection initiale en réglant le cadran de sélection sur un autre emplacement.
 - Dans le mode zoom sur une échelle de 10 m, 1/2 mètre est représenté par un tiret (par exemple : 2 — = 2 1/2)

REMARQUE : Si vous n'activez pas le cadran de sélection dans les 5 secondes après avoir activé la touche Zoom ou ajusté le cadran de sélection, la fonction de sélection du zoom cesse d'être active.

Cadran du Flasher en mode Zoom

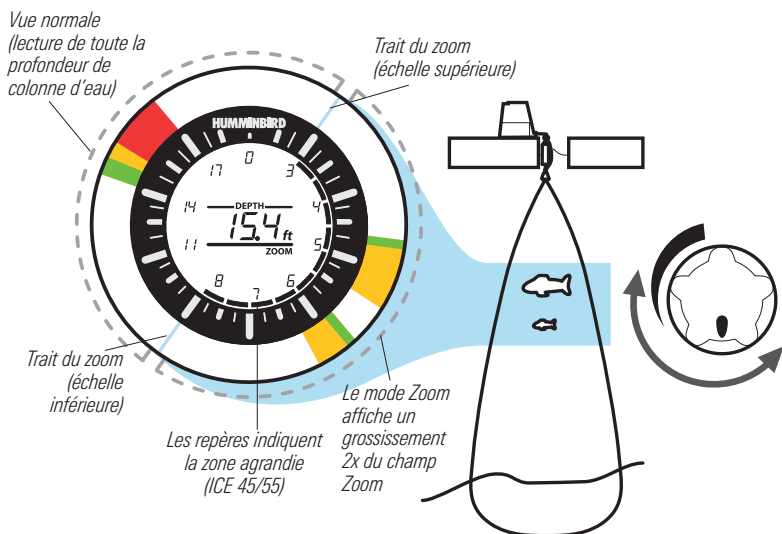

Le gain contrôle le degré d'amplification de l'écho sonar; son paramètre doit être choisi en tenant compte des conditions dans l'eau sous le transducteur. Augmentez le gain pour avoir un meilleur aperçu de la zone sous le transducteur, et diminuez-le pour réduire les bruits parasites sur l'écran. Des niveaux de gain élevés ne sont nécessaires qu'en eau profonde ou pour visualiser les petits objets.

1. Appuyez sur la touche de gain.
2. Réglez le cadran de sélection pour choisir le gain particulier, et appuyez sur le cadran de sélection pour compléter la sélection.

REMARQUE : Si vous n'activez pas le cadran de sélection dans les 5 secondes après avoir activé la touche Gain ou ajusté le cadran de sélection, la fonction de sélection du gain cesse d'être active.

REMARQUE : Vous avez atteint le niveau le plus bas ou le plus élevé possible du gain si la tête de commande fait retentir un bip répété pendant le réglage du cadran de sélection.

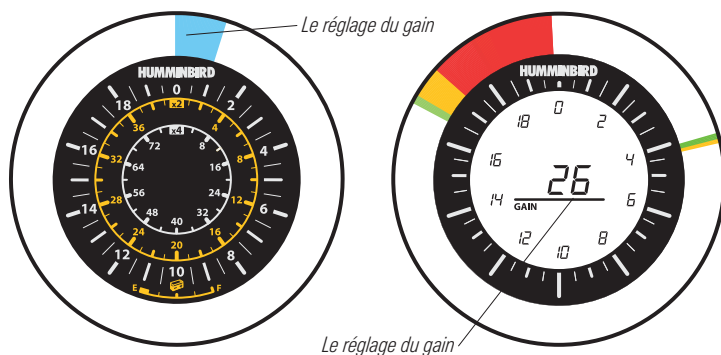

ICE 35

Le réglage du gain est représenté par un trait bleu large ou étroit en haut du cadran du Flasher. (1 - 50, où Étroit = 1 et Large = 50; Réglage par défaut = 26)

ICE 45/55

Le gain défini est représenté sur l'affichage actif. (1 à 50, Réglage par défaut = 26)

REMARQUE : Si vous réglez le cadran de sélection sans avoir activé d'abord une touche de fonction, la fonction Gain est sélectionnée par défaut.



RÉJECTION DU BRUIT (NOISE REJECTION)

La réjection du bruit permet de réduire la diaphonie provoquée par les détecteurs de poissons voisins qui fonctionnent sur la même fréquence que votre détecteur de poissons ICE Flasher Series.

Si deux appareils proches fonctionnent sur la même fréquence, l'affichage de l'détecteur de poissons ICE Flasher Series risque d'afficher les résultats du détecteur de poissons voisin.

REMARQUE : La solution consiste à utiliser la touche Beam pour basculer sur une fréquence d'utilisation différente (voir Faisceau pour plus de détails à ce sujet).

1. Appuyez sur la touche Noise.
2. Réglez le cadran de sélection sur l'atténuation choisie et appuyez sur le cadran pour terminer la sélection.

REMARQUE : Si vous n'activez pas le cadran de sélection dans les 10 secondes après avoir activé la touche Noise ou ajusté le cadran de sélection, la fonction de sélection du bruit cesse d'être active.

REMARQUE : Vous avez atteint le niveau le plus bas ou le plus élevé possible réjection du bruit si la tête de commande fait retentir un bip répété lors du réglage du cadran de sélection.

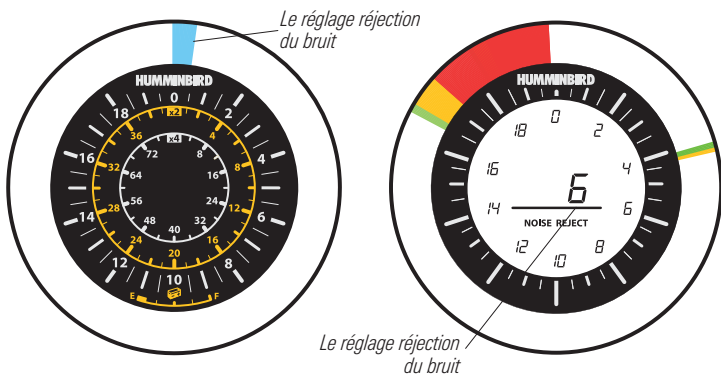

ICE 35

La réjection du bruit est représentée par un trait bleu large ou étroit en haut du cadran du Flasher. (1 - 10, où Étroit = 1 et Large = 10; Réglage par défaut = 6)

ICE 45/55

La réjection du bruit définie est représentée sur l'affichage actif. (1 à 10, Réglage par défaut = 6)



FAISCEAU (BEAM)

La touche Beam vous permet de changer la fréquence du faisceau sonar. La fonction Faisceau permet d'éliminer la diaphonie provoquée par les détecteurs de poissons voisins, ou simplement de choisir le type de faisceau adapté aux caractéristiques de pêche.

La sélection de la fréquence 240 kHz produit un faisceau plus large, pour assurer une plus grande couverture avec moins de détail, tandis que la fréquence 455 kHz produit un faisceau plus étroit avec une résolution supérieure.

REMARQUE : Une autre solution consiste à utiliser la touche Noise pour réduire la diaphonie (voir **Réjection du Bruit** pour plus de détails à ce sujet).

1. Appuyez sur la touche Beam pour basculer entre 240 kHz et 455 kHz.

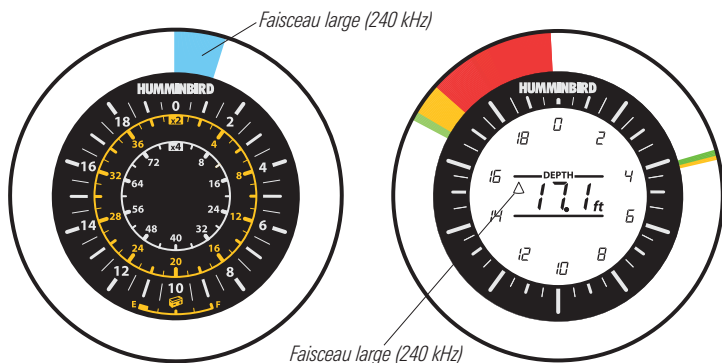

ICE 35

La fréquence active est représentée par un trait bleu large ou étroit en haut du cadran du Flasher. (455 kHz ou 240 kHz, Étroit = 455 kHz et Large = 240 kHz; Par défaut = Large)

ICE 45/55

La fréquence active est représentée par un faisceau large ou étroit sur l'affichage actif. (455 kHz ou 240 kHz, le faisceau Étroit = 455 kHz et le faisceau Large = 240 kHz; Réglage par défaut = Large)



COULEUR (COLOR) (ICE 55 UNIQUEMENT)

Les modèles ICE 35 Flasher et ICE 45 Flasher utilisent la palette de couleurs 1 pour afficher les échos sonar sur le cadran du Flasher. La touche Color, uniquement sur l'ICE 55, permet de choisir entre trois palettes de couleurs pour approfondir l'analyse des échos sonar. (Palette de couleurs 1, 2 ou 3; Réglage par défaut = Palette 1)

1. Appuyez sur la touche Color pour choisir la palette de couleurs 1, 2 ou 3.
2. L'ICE 55 enregistre votre choix et affiche immédiatement la palette. Le numéro de la palette est également représenté sur l'affichage actif.

Reportez-vous à Palette 1, Palette 2 ou Palette 3 pour de plus amples renseignements à ce sujet.

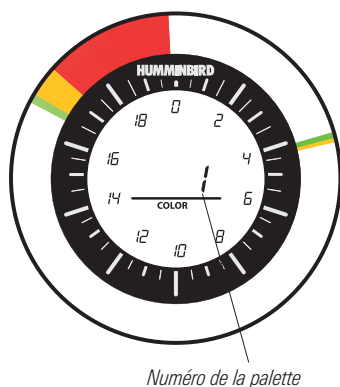

Numéro de la palette

REMARQUE : L'emplacement d'un objet en relation au transducteur peut influencer sa position sur le cadran du Flasher. Par exemple, un gros objet affiche un écho sonar de faible intensité s'il se trouve aux limites externes du faisceau du transducteur, tandis qu'un petit objet au-dessus du faisceau affichera plutôt un écho sonar de forte intensité.

Palette 1 (ICE 35/45/55)

Rouge

Signal fort

Les gros objets, denses, tels que les poissons, la végétation dense ou les fonds durs sont représentés par des traits rouges fins ou épais sur le cadran du Flasher. Dans la palette 1, la section rouge indique un écho sonar de forte intensité.

Jaune

Signal intermédiaire

Les petits objets tels que les poissons, la végétation éparse ou les fonds meubles (sable ou boue) sont représentés par des traits jaunes sur le cadran du Flasher. Dans la palette 1, la section jaune indique un écho sonar de moyenne intensité.

Vert

Signal faible

Les objets légers tels que l'hameçon, l'appât, la végétation éparse, et parfois l'activité microscopique ou les turbulences sont représentés par des traits verts sur le cadran du Flasher. Dans la palette 1, la section verte indique un écho sonar de faible intensité.

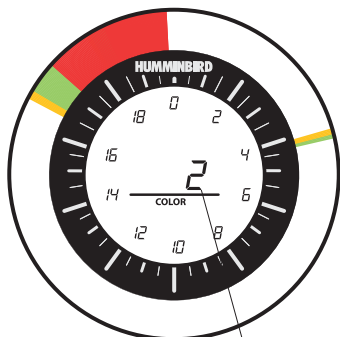

Numéro de la palette

REMARQUE : L'emplacement d'un objet en relation au transducteur peut influencer sa position sur le cadran du Flasher. Par exemple, un gros objet affiche un écho sonar de faible intensité s'il se trouve aux limites externes du faisceau du transducteur, tandis qu'un petit objet au-dessus du faisceau affichera plutôt un écho sonar de forte intensité.

Palette 2 (ICE 55 uniquement)

Si vous utilisez un ICE 55 Flasher sophistiqué, vous pouvez également choisir la palette 2 pour afficher les données du sonar.

Rouge

Signal fort

Les gros objets, denses, tels que les poissons, la végétation dense ou les fonds durs sont représentés par des traits rouges fin ou épais sur le cadran du Flasher. Dans la palette 2, la section rouge indique un écho sonar de forte intensité.

Vert

Signal intermédiaire

Les petits objets tels que les poissons, la végétation éparse ou les fonds meubles (sable ou boue) sont représentés par des traits verts sur le cadran du Flasher. Dans la palette 2, la section verte indique un écho sonar de moyenne intensité.

Jaune

Signal faible

Les objets légers tels que l'hameçon, l'appât, la végétation éparse, et parfois l'activité microscopique ou les turbulences sont représentés par des traits jaunes sur le cadran du Flasher. Dans la palette 2, la section jaune indique un écho sonar de faible intensité.

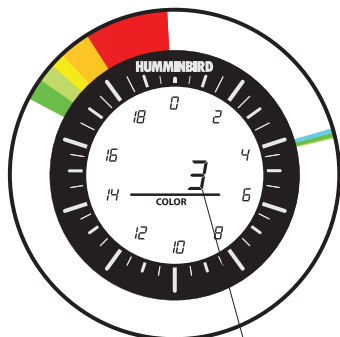

Numéro de la palette

REMARQUE : L'emplacement d'un objet en relation au transducteur peut influencer sa position sur le cadran du Flasher. Par exemple, un gros objet affiche un écho sonar de faible intensité s'il se trouve aux limites externes du faisceau du transducteur, tandis qu'un petit objet au-dessus du faisceau affichera plutôt un écho sonar de forte intensité.

Palette 3 (ICE 55 uniquement)

Si vous utilisez un ICE 55 Flasher sophistiqué, vous disposez aussi d'une palette supplémentaire à 6 couleurs, la palette 3.

Rouge

Signal fort

Les gros objets, denses, tels que les poissons, la végétation dense ou les fonds durs sont représentés par des traits rouges fins ou épais sur le cadran du Flasher. Dans la palette 3, la section rouge indique un écho sonar de forte intensité.

Orange

Signal plutôt fort

Indique un écho sonar dont l'intensité se situe entre le rouge et le jaune.

Jaune

Signal intermédiaire

Les petits objets tels que les poissons, la végétation éparses ou les fonds meubles (sable ou boue) sont représentés par des traits jaunes sur le cadran du Flasher. Dans la palette 3, la section jaune indique un écho sonar de moyenne intensité.

Vert clair

Signal plutôt faible

Indique un écho sonar dont l'intensité se situe entre le jaune et le vert.

Vert

Signal faible

Les objets légers et les fonds moins denses, tels que l'hameçon, l'appât, la végétation éparses, sont représentés par des traits verts sur le cadran du Flasher. Dans la palette 3, la section verte indique un écho sonar de faible intensité.

Bleu

Signal très faible

Indique un écho sonar dont l'intensité est inférieure à vert.



CIBLE (ICE 55 UNIQUEMENT)

Quand vous activez la touche Cible, l'ICE 55 Flasher affiche la profondeur relevée au point que vous avez choisi sur le cadran du Flasher. (Réglage par défaut = Inactif)

1. Appuyez sur la touche Cible. Un trait violet s'affiche dans le cadran du Flasher.

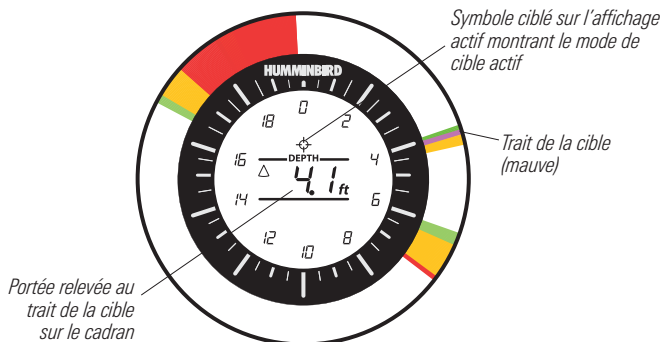

2. Réglez le cadran de sélection et positionnez le trait violet de la cible sur la profondeur souhaitée. La profondeur relevée à l'emplacement du trait ciblé est présentée sur l'affichage actif.

REMARQUE : Lorsque la fonction Cible est active, elle remplace la profondeur du fond indiquée sur l'affichage actif. Pour quitter la profondeur ciblée, appuyez sur la touche Cible.

TOUCHES DE FONCTION À DOUBLE MODE

Plusieurs fonctions supplémentaires sont accessibles en maintenant certaines touches enfoncées. C'est le cas des fonctions suivantes :

Rétroéclairage : Maintenez la touche Gain enfoncée pour activer et désactiver le rétroéclairage en opération de pêche nocturne et pour préserver la batterie (ICE 45 et 55 uniquement). (Actif, inactif, Réglage par défaut = Inactif)

Unités : Maintenez la touche Noise enfoncée pour basculer entre les unités de mesure anglo-saxonnes ou métriques (ICE 45 et 55 uniquement). (pieds, mètres; Paramètres par défaut = pieds)

Batterie : Maintenez la touche Beam enfoncée pour afficher le pourcentage d'autonomie restant sur la batterie.

L'état de la batterie s'affiche sur le cadran du Flasher pendant environ 5 secondes, puis le cadran revient au fonctionnement normal.

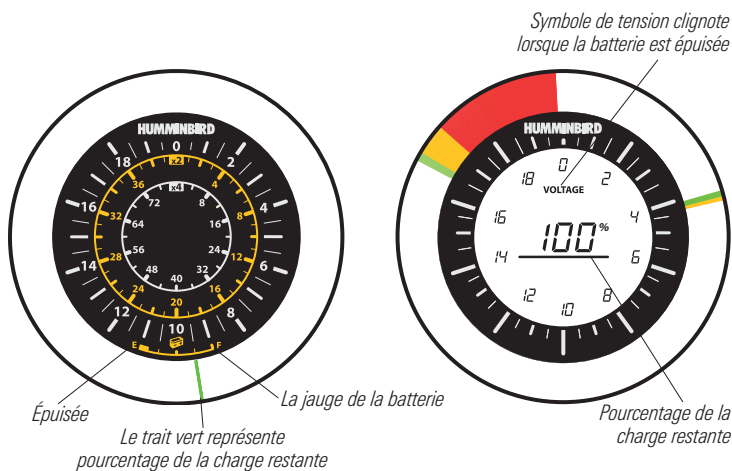

ICE 35

La charge restant sur la batterie est indiquée en pourcentage sur la jauge, située en bas de l'échelle de portée. Le trait vert affiché entre E et F représente ce pourcentage sur la jauge de la batterie. Le trait devient rouge lorsque la batterie est épuisée. (Actif, inactif, Réglage par défaut = Inactif)

ICE 45/55

Le pourcentage de la charge restante est indiqué sur l'affichage actif. Le symbole de tension clignote lorsque la batterie est épuisée. (Actif, inactif, Réglage par défaut = Inactif)

ENTRETIEN

Pour maintenir la tête de commande de l'ICE Flasher Series et le transducteur en bon état, effectuez les tâches d'entretien suivantes quand il y a lieu.

ENTRETIEN DE L'ICE FLASHER SERIES

Si l'appareil ICE Flasher Series est exposé à des embruns salés, essuyez simplement les surfaces concernées avec un linge imbibé d'eau douce. N'utilisez pas de nettoyant pour vitre sur la lentille de l'objectif, car les produits chimiques de la solution risqueraient de fissurer la lentille. Pour nettoyer la lentille de protection de l'écran LCD, utilisez une peau de chamois et un détergent doux non abrasif. N'essayez pas la lentille quand elle présente des poussières ou des taches de graisse. Veillez à ne pas rayer la lentille.

***AVERTISSEMENT** : Ne laissez jamais votre détecteur de poissons ICE Flasher Series dans l'habitacle ou le coffre fermé d'un véhicule car les températures extrêmes par fortes chaleurs peuvent endommager ses composants électroniques.*

ENTRETIEN DU TRANSDUCTEUR

Si le transducteur est sorti de l'eau pendant une période prolongée, il faut le laisser reposer un certain temps après l'avoir remis dans l'eau. De petites bulles d'air peuvent adhérer à la surface du transducteur et gêner son fonctionnement. Ces bulles se dissipent avec le temps; vous pouvez également essuyer la surface du transducteur avec les doigts après l'avoir remis dans l'eau.

DÉPANNAGE

Veillez lire la section suivante avant de prendre contact avec le Centre de ressources clientèle de Humminbird®. Prenez le temps de lire ces directives de dépannage pour tenter de résoudre l'anomalie sans envoyer l'appareil dans un centre de réparation.

REMARQUE : *Ne tentez pas de réparer l'appareil par vous-même. Il ne contient aucune pièce réparable. Des outils et des techniques spécifiques doivent être utilisés lors du réassemblage pour garantir l'étanchéité du boîtier. Toute réparation doit être effectuée exclusivement par un technicien agréé par Humminbird®.*

L'détecteur de poissons ICE Flasher Series ne démarre pas

Si la tête de commande de l'ICE Flasher Series ne démarre pas, reportez-vous à la section Installation en vérifiant que :

- le cordon d'alimentation est bien relié à l'détecteur de poissons ICE Flasher Series;
- les connexions du câble d'alimentation sont adéquates : le fil rouge est branché à la borne positive de la batterie, le fil noir à la borne négative ou à la masse;
- la tension de la batterie au niveau du connecteur d'alimentation est de 10,5 à 20 V c.c.

Corrigez les anomalies connues, en éliminant notamment la corrosion au niveau des bornes et des fils de la batterie, ou en remplaçant la batterie si nécessaire.

Aucun relevé du fond n'est affiché

Le fond est susceptible de ne pas s'afficher sur l'écran pour diverses raisons, et notamment :

- si le câble du transducteur est coupé ou coincé. Vérifiez le branchement du câble au dos de l'ICE Flasher Series pour garantir son bon état de fonctionnement. Une simple petite abrasion sur le câble peut affecter considérablement ses performances.

Affichage discontinu de la profondeur en eaux peu profondes

Il est normal de perdre l'indication de profondeur en eaux très peu profondes, car la fonction d'échelle automatique ne peut pas être verrouillée si la profondeur est inférieure ou égale à 0,3 m (1 pi).

Disparition lente de l'image, perte de netteté à l'écran

Vérifiez la tension d'entrée si l'écran s'évanouit et que les images ne sont plus aussi nettes. L'ICE Flasher Series ne fonctionne pas à des tensions d'entrée inférieures à 10,5 V c.c.

GARANTIE LIMITÉE DE (2) ANS

Nous garantissons à l'acheteur initial (achat au détail) que les produits fabriqués par Humminbird® que les produits sont exempts de défauts de matériau et de fabrication. Cette garantie est effective pendant une durée de deux ans à compter de la date d'achat initiale. Les produits Humminbird® qui s'avèrent défectueux seront remplacés ou réparés gratuitement au choix de Humminbird® s'ils sont couverts par la garantie et renvoyés au client, fret payé au départ. La responsabilité exclusive de Humminbird® aux termes de cette garantie se limite à réparer ou à remplacer un produit jugé défectueux par Humminbird®. Humminbird® n'est pas responsable des frais liés à la désinstallation du produit, ni à la réinstallation des pièces remplacées ou réparées.

Cette garantie ne couvre pas les produits qui ont été :

- incorrectement installés;
- utilisés d'une manière contraire aux recommandations de la notice d'installation ou d'utilisation du produit;
- endommagés ou qui ont cessé de fonctionner suite à un accident ou à une utilisation anormale;
- réparés ou modifiés par des personnes autres que Humminbird®.

Veuillez conserver le reçu initial comme justificatif de la date d'achat. Ce justificatif est exigé pour toute réparation effectuée sous garantie.

CETTE GARANTIE EXPLICITE TIEN LIEU DE TOUTE AUTRE GARANTIE, OBLIGATION OU RESPONSABILITÉ DE LA PART DE HUMMINBIRD®; ELLE CONSTITUE LE SEUL RECOURS DU CLIENT, À L'EXCEPTION DES GARANTIES IMPLICITES APPLICABLES EN VERTU D'UNE LOI PROVINCIALE (OU D'UN ÉTAT), LIMITÉES PAR LA PRÉSENTE À UNE DURÉE DE DEUX ANS À COMPTER DE LA DATE D'ACHAT INITIALE. HUMMINBIRD® NE POURRA ÊTRE NULLEMENT TENU RESPONSABLE DES DOMMAGES CONSÉCUTIFS OU FORTUITS RÉSULTANT DE VIOLATIONS D'UNE GARANTIE EXPLICITE OU IMPLICITE RELATIVE AUX PRODUITS.

Étant donné que certains pays ou juridictions n'autorisent pas l'exclusion ou la limitation de la responsabilité liée aux dommages consécutifs ou fortuits, la présente limitation ne s'applique pas nécessairement dans votre cas. La présente garantie confère certains droits : la législation du pays ou de l'état peut vous en accorder d'autre.

POLITIQUE DE SERVICE DE HUMMINBIRD®

Même si vous n'aurez probablement jamais à utiliser notre politique rigoureuse de service après-vente, il est plaisant de savoir que nous soutenons nos produits avec tant de confiance. Nous agissons ainsi parce que nous croyons que vous méritez ce qu'il y a de mieux. Nous ferons tout en notre pouvoir pour réparer votre appareil en deçà de trois jours ouvrables, à partir de la date de réception de l'appareil à notre usine. Ce délai ne comprend pas la durée du transport jusqu'à notre usine, ni de notre usine jusqu'à vous. Les appareils reçus le vendredi sont habituellement retournés le mercredi suivant, les appareils reçus le lundi sont habituellement retournés le jeudi, et ainsi de suite.

Toutes les réparations sont effectuées en accord avec les spécifications rigoureuses de l'usine, par des techniciens formés en usine. Les appareils réparés en usine sont testés de la même façon et subissent les mêmes contrôles de qualité que les nouvelles unités en production.

À la fin de la période de garantie initiale, une évaluation des frais de service à tarif fixe régulier sera effectuée pour chaque appareil en réparation (dommages physiques et pièces manquantes non comprises). Toute réparation effectuée après la période de garantie initiale est garantie pendant 90 jours à partir de la date de la réparation par notre technicien en usine. Vous pouvez communiquer avec notre Centre de ressources pour la clientèle ou visitez notre site Web pour vérifier les frais de service à tarif fixe pour votre produit (voir la section de soutien technique sur les produits) :

<http://www.humminbird.com>

Nous nous réservons le droit de considérer un produit irréparable si les pièces de rechange sont discontinuées ou impossibles à obtenir. La politique de service après-vente n'est valide qu'aux États-Unis. Elle ne s'applique qu'aux produits Humminbird® retournés à notre usine située à Eufaula, Alabama. La politique de service après-vente est modifiable sans préavis.

CLIENTÈLE NATIONALE (ÉTATS-UNIS)

NE PAS RENVOYER CET APPAREIL EN MAGASIN POUR LE FAIRE RÉPARER

Pour toutes questions techniques, composez le **1-800-633-1468**
ou consultez www.humminbird.com et cliquez sur **SUPPORT**.
Munissez-vous du numéro de série et du numéro de modèle de
l'appareil avant d'appeler Humminbird®.

Comment renvoyer votre appareil pour réparation

Avant de renvoyer votre appareil pour réparation, veuillez communiquer avec l'usine, soit par téléphone ou par courrier électronique, afin d'obtenir un numéro d'autorisation de réparation pour votre appareil.

***REMARQUE :** Ne pas renvoyer cet appareil en magasin pour le faire réparer.*

Assurez-vous d'avoir le nom de modèle et le numéro de série de votre produit avant d'appeler l'usine. Si vous communiquez avec l'usine par courrier électronique, veuillez inclure le nom de modèle et le numéro de série de votre produit dans le message et inscrire " Demande de numéro d'autorisation de réparation " dans le sujet du courriel. Par la suite, vous devriez toujours vous référer à ce numéro d'autorisation de réparation lors de communications subséquentes au sujet de votre appareil.

Veillez suivre les étapes suivantes pour les réparations à effectuer SOUS GARANTIE :

- Obtenir un numéro d'autorisation de réparation du Centre de ressources à la clientèle de Humminbird®.
- Étiqueter le produit du nom, de l'adresse et du téléphone, ainsi que du numéro d'autorisation de réparation.
- Décrire brièvement le problème.
- Joindre une copie du reçu (comme preuve d'achat et de date d'achat).
- Renvoyer le produit, fret payé à l'avance, à Humminbird®. Assurer l'expédition et demander une preuve de livraison.

Veillez suivre les étapes suivantes pour les réparations d'appareils N'ÉTANT PLUS SOUS GARANTIE :

- Obtenir un numéro d'autorisation de réparation du Centre de ressources à la clientèle de Humminbird®.
- Joindre le paiement, soit en incluant un numéro de carte de crédit avec date d'expiration, soit en joignant un mandat postal ou bancaire, ou un chèque personnel. Ne pas envoyer d'argent comptant.
- Étiqueter le produit du nom, de l'adresse et du téléphone, ainsi que du numéro d'autorisation de réparation.
- Décrire brièvement le problème.
- Renvoyer le produit, fret payé à l'avance, à Humminbird®. Assurer l'expédition et demander une preuve.

CARACTÉRISTIQUES TECHNIQUES

Portée verticale.....	60 m (200 pieds)
Longueur de câble du transducteur	28cm, (11 po)
Fréquence opérationnelle	240 kHz / 455 kHz
Résolution du cadran du Flasher	526
Nombre de couleurs	ICE 35/45 : 3 ICE 55 : 6
Zone de couverture	240 kHz: 19° à -3 dB 455 kHz: 9° à -3 dB
Séparation de cible	2 1/2 po (63,5 mm)
Caractéristiques électriques	10,5 à 20 V c.c.
Puissance de sortie (RMS)	ICE 35 : 100 W ICE 45 : 225 W ICE 55 : 300 W
Puissance de sortie (crête à crête)	ICE 35 : 800 W ICE 45 : 1800 W ICE 55 : 2400 W
Affichage	ICE 45/55 : Affichage à cristaux liquides (ACL)
Boîtier de l'appareil	Plastique résistant aux chocs
Transducteur	XI 9 19
Longueur du câble du transducteur	2,4 m (8 pieds)

REMARQUE : Humminbird® vérifie la profondeur maximale spécifiée en eau salée. Ses performances en profondeur peuvent toutefois varier selon l'installation du transducteur, le type d'eau, les couches thermiques et la composition et l'inclinaison des fonds marins.

REMARQUE : Les caractéristiques et spécifications peuvent être modifiées sans préavis.

DÉCLARATION DE CONFORMITÉ AVEC L'ENVIRONNEMENT : Humminbird® entend agir en de façon responsable, et respecter la réglementation environnementales connues et applicables et la politique de bon voisinage des communautés où elle fabrique et vend ses produits.

DIRECTIVE DEEE : La directive EU 2002/96/CE sur les « déchets d'équipements électriques et électroniques (DEEE) » concerne la plupart des distributeurs, vendeurs et fabricants d'équipements électroniques grand public dans l'Union européenne. La directive DEEE requiert que le producteur d'équipements électroniques grand public prenne en charge la gestion des déchets de leurs produits et mettent en œuvre leur élimination en respectant l'environnement, pendant le cycle de vie du produit.

Il est possible que la conformité à la directive DEEE ne soit pas requise sur le site pour les équipements électriques et électroniques (EEE), ou pour les équipements EEE conçus et destinés à des installations temporaires ou fixes sur les véhicules de transport tels que les automobiles, les aéronefs ou les bateaux. Dans certains pays membres de l'Union européenne, ces véhicules n'entrent pas dans le domaine d'application de la directive, et les EEE pour ces applications peuvent être considérés exclus de la conformité à la directive WEEE.



Ce symbole (poubelle DEEE) figurant sur le produit indique qu'il ne doit pas être mis au rebut avec les autres déchets ménagers. Il doit être éliminé et recueilli pour le recyclage et la récupération des équipements EEE à mettre au rebut.

■■■■ Humminbird® marque tous les produits EEE conformément à la directive DEEE. Notre but est de respecter les directives sur la collecte, le traitement, la récupération et la mise au rebut de ces produits en respectant l'environnement ; ces exigences varient toutefois d'un état membre à l'autre de l'Union européenne. Pour obtenir d'autres renseignements sur les sites d'élimination des déchets d'équipements en vue de leur recyclage et de leur récupération et/ou sur les exigences des états membres de l'Union européenne, renseignez-vous auprès du distributeur ou du lieu d'achat de votre produit.

DIRECTIVE ROHS : Les produits conçus pour une installation fixe ou faisant partie d'un système embarqué sont considérés en dehors du champ d'application de la directive 2002/95/CE du 27 janvier 2003 du Parlement et du Conseil européens relative à la limitation de l'utilisation de certaines substances dangereuses dans les équipements électriques et électroniques.

REMARQUES

Comment Communiquer avec Humminbird®

Vous pouvez communiquer avec le Centre de ressources pour la clientèle Humminbird® des façons suivantes :

Par téléphone,
du lundi au vendredi, de 8 h à 16 h 30 (Heure normale du Centre) :

1-800-633-1468

Par courrier électronique
(nous devrions normalement répondre à votre courriel en deçà de trois jours ouvrables) :

cservice@johnsonoutdoors.com

Adresse d'expédition directe :

**Humminbird
Service Department
678 Humminbird Lane
Eufaula, AL 36027 USA**

